

MODELLO V

Le pompe ad ingranaggi GILARDONI della serie "V" sono il top di gamma, presentano caratteristiche costruttive simili alla serie VSC, ma sono arricchite dalla presenza di due scudi brevettati TERMOPLAN che trovano largo impiego nel trasferimento di liquidi a bassa ed alta viscosità, con ampi delta di temperatura grazie alla particolare caratteristica costruttiva brevettata che permette di riscaldare o raffreddare i fluidi utilizzati, i fluidi all'interno delle camere di riscaldamento o raffreddamento devono avere una pressione non superiore a 6 BAR. Questa pompa è in grado di lavorare fino a 20 bar di pressione a 1450 rpm, con l'opzione valvola by pass. E' disponibile nelle due versioni ghisa e acciaio.

V MODEL

GILARDONI gear pumps in series "V" are the top of the range, presenting construction features similar to those of the VSC series, but with the addition of two patented TERMOPLAN shields, useful for transferring low and high viscosity liquids, with a vast temperature difference, thanks to its particular patented construction permitting heating or cooling of the fluids used. The fluids in the heating or cooling chamber must have a pressure of no more than 6 BAR. The pump can work at pressures of up to 20 bar at 1450 rpm, with an optional bypass valve. It is available in two versions, cast iron and steel.

Costruzione Standard Mod. V - Standard Construction Mod. V

Modello Model	Ø Bocche Ports	velocità speed	portata	potenza	portata	potenza	portata	potenza	portata	potenza	portata	potenza
			capacity	power	capacity	power	capacity	power	capacity	power	capacity	power
			1 bar	5 bar	10 bar	15 bar	20 bar					
	mm.	rpm	l/h	kW	l/h	kW	l/h	kW	l/h	kW	l/h	kW
V 15	15	1450	1.300	0,18	1.280	0,35	1.230	0,67	1.170	0,96	1.060	1,18
V 29	20	1450	2.500	0,31	2.450	0,67	2.370	1,29	2.240	1,84	2.040	2,21
V 52	25	1450	4.500	0,52	4.430	1,22	4.260	2,32	4.040	3,32	3.680	4,02
V 92	32	1450	8.000	0,86	7.870	2,14	7.580	4,13	7.180	5,89	6.550	7,14
V 138	40	1450	12.000	1,18	11.800	3,24	11.360	6,19	10.780	8,84	9.830	10,75
V 230	50	1450	20.000	1,84	19.680	5,38	18.940	10,30
V 345	65	1450	30.000	2,58	29.500	8,02	28.400	15,46
V 460	80	1450	40.000	3,24	39.400	10,75	37.880	20,60



Costruzione in Acciaio Inox Mod. V - Stainless Steel Construction Mod. V

Modello Model	Ø Bocche Ports	velocità speed	portata	potenza	portata	potenza	portata	potenza
			capacity	power	capacity	power	capacity	power
			1 bar	5 bar	10 bar			
	mm.	rpm	l/h	kW	l/h	kW	l/h	kW
V 15	15	960	860	0,12	850	0,22	815	0,45
V 29	20	960	1.650	0,23	1.620	0,45	1.570	0,85
V 52	25	960	3.000	0,34	2.930	0,81	2.820	1,55
V 92	32	960	5.300	0,56	5.210	1,40	5.020	2,73
V 138	40	960	8.000	0,79	7.815	2,14	7.520	4,13
V 230	50	960	13.250	1,26	13.000	3,57	12.540	6,85
V 345	65	960	19.900	1,69	19.530	5,30	18.800	10,30
V 460	80	960	26.500	2,14	26.090	7,14	25.080	13,70



(Collaudo secondo le norme UNI.6871-71P Cat. II)
(Tolleranza 10%)

I dati di funzionamento indicati nelle tabelle si riferiscono a liquidi con viscosità 10° Engler e peso specifico 1 kg/dm³.
Le portate indicate, valgono per l'aspirazione di liquidi da un'altezza max di 5 m, a temperatura ambiente (15÷20 °C) e alla pressione barometrica di 760 mm Hg (1013 mbar).

PER APPLICAZIONI CON MOTORI ELETTRICI A 60 Hz CONSIDERARE I SEGUENTI INCREMENTI:
PORTATA: + 20%
N.GIRI: + 20%
POTENZA ASSORBITA: ~ + 30%

(Tested according to standard UNI.6871-71P Cat. II)
(Tolerance 10%)

The operating figures shown in the tables refer to liquids with a viscosity of 10° Engler and a specific weight of 1 kg/dm³. The rates of flow show apply to aspiration of liquids from a max height of 5 m, at room temperature (15÷20 °C) with a barometric pressure of 760 mm Hg (1013 mbar).

FOR APPLICATIONS WITH 60 Hz ELECTRIC MOTORS, CONSIDER THE FOLLOWING INCREASES:

RATE OF FLOW: + 20%
RPM: + 20%
ABSORBED POWER: ~ + 30%

PRESTAZIONI POMPE

PERFORMANCES

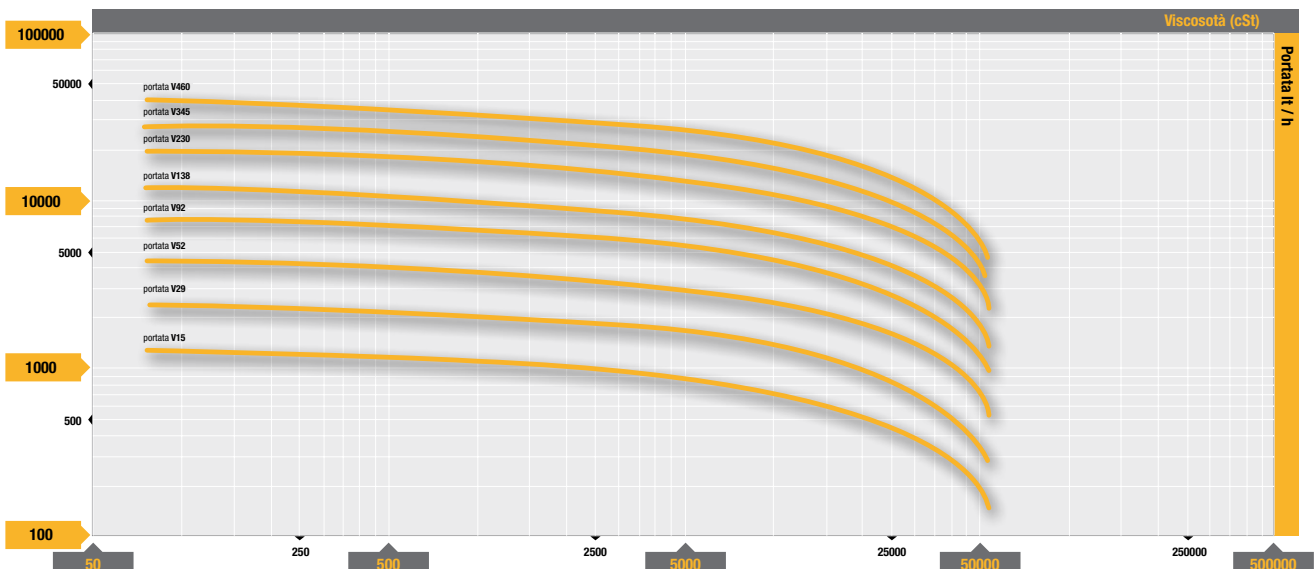

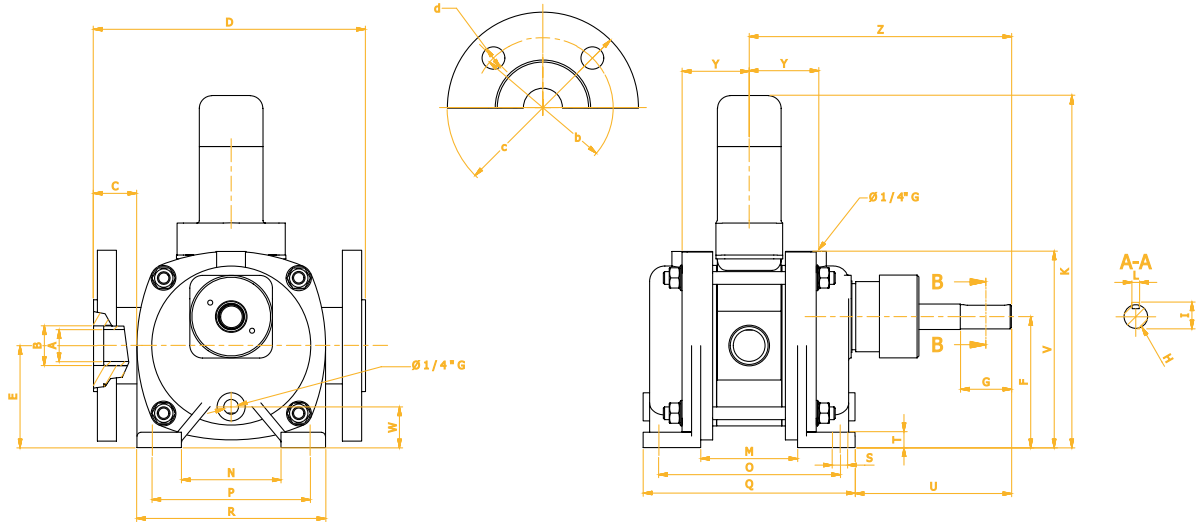

DIMENSIONI INGOMBRO POMPA

FLANGE

MOD.	A	B	C	D	PESO KG	COLONN	COLONN	COLONN	I	L	M	N	O	P	Q	R	S	T	U	V	Z	Y	W	K	PESO KG	DN	b	c	d	N° FORI
V 15	15	3/4" G	25	150	62	78	30	12	15	5	60	60	121	92	141	112	10	10	75	115	145.5	36.5	30	233	7	20	75	105	14	4
V 29	20	1" G	30	180	70	89.5	30	14	17	5	72	68	134	120	154	140	10	10	78	132	155	42	29	255	10	25	85	115	14	4
V 52	25	1 1/4" G	32	200	80	103	40	18	21.5	6	90	78	157	124	182	150	12	12	115	150	206	48.5	32	299	16	32	100	140	18	4
V 92	32	1 1/2" G	40	240	96	123.5	50	24	27	8	96	96	181	160	210	190	14	14	135	180	240	55.5	36	330	26	40	110	150	18	4
V 138	40	2" G	40	260	106	138.5	60	28	31	8	122	106	212	170	244	202	16	16	151.5	200	273.5	60	36	370	45	50	125	165	18	4
V 230	50	2 1/2" G	49	310	128	167	80	38	41	10	140	130	247	200	284	240	18	18	194	238	336	66.5	42	413	64	65	145	185	18	8
V 345	65	3" G	55	350	142	186	110	42	45	12	160	146	277	230	318	270	20	20	223	265	382	75.5	44	467	83	80	160	200	18	8
V 460	80	3 1/2" G	60	380	154	203	110	48	51.5	14	172	160	303	246	348	290	22	22	226	288	400	79.5	46	494	103	100	190	235	22	8

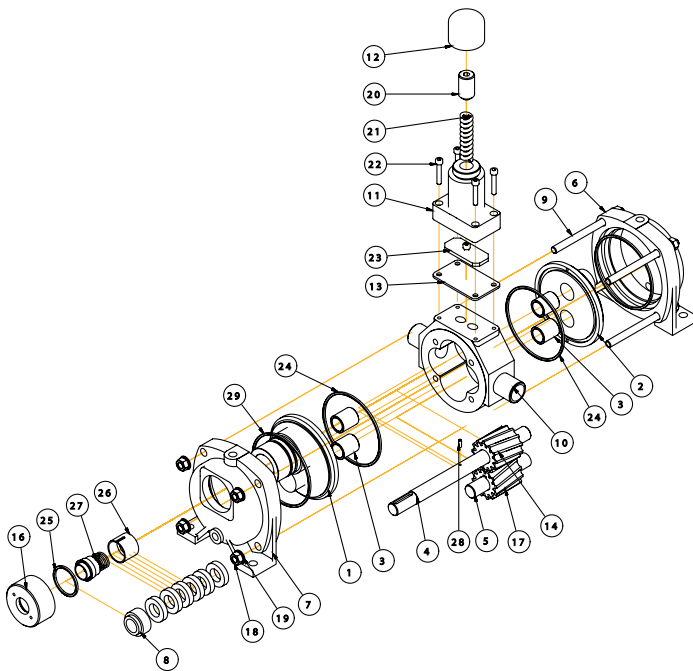

RICAMBI

- | | |
|-----------------------------|---|
| 1 - Scudo lato comando | 16 - Ghiera premitreccia AVB |
| 2 - Scudo cieco | 17 - Ingranaggio condotto |
| 3 - Bronzina | 18 - Dado per tirante |
| 4 - Albero principale | 19 - Rondella piana |
| 5 - Albero secondario | 20 - Vite taratura molla by-pass punta conica |
| 6 - Spalla cieca | 21 - Molla by-pass |
| 7 - Spalla lato comando | 22 - Vite fissaggio by-pass |
| 8 - Anello premitreccia | 23 - Valvola by-pass |
| 9 - Tirante | 24 - Anello O-Ring corpo pompa |
| 10 - Corpo pompa | 25 - Anello O-Ring girello |
| 11 - Campana by-pass | 26 - Contenitore trascinatori T.M. |
| 12 - Tappo campana by-pass | 27 - Tenuta meccanica reversibile ROTEN |
| 13 - Membrana | 28 - Spina di centraggio |
| 14 - Ingranaggio conduttore | 29 - Anello O-ring camera di raffreddamento |

SPARE PARTS

- | | |
|-------------------------|-----------------------------------|
| 1 - casing cover DE | 16 - gland nut |
| 2 - casing cover NDE | 17 - idler gear |
| 3 - sleeve bearing | 18 - nut for tie rod |
| 4 - drive shaft | 19 - lock washer |
| 5 - idler shaft | 20 - relief valve adjusting screw |
| 6 - heating jackets NDE | 21 - relief valve spring |
| 7 - heating jackets DE | 22 - socket screw for by-pass |
| 8 - stuffing box | 23 - valve by-pass |
| 9 - tie rod | 24 - O rings for pump body |
| 10 - body casing | 25 - O ring for gland nut |
| 11 - by pass body | 26 - Mechanical seal shroud |
| 12 - by pass cover | 27 - Mechanical seal ROTEN |
| 13 - by pass gasket | 28 - Dowel pin |
| 14 - drive gear | 29 - O rings for eathing jackets |